



Dimensions des Renault 4



Renault 4 Berlines :

www.La4LdeSylvie.fr

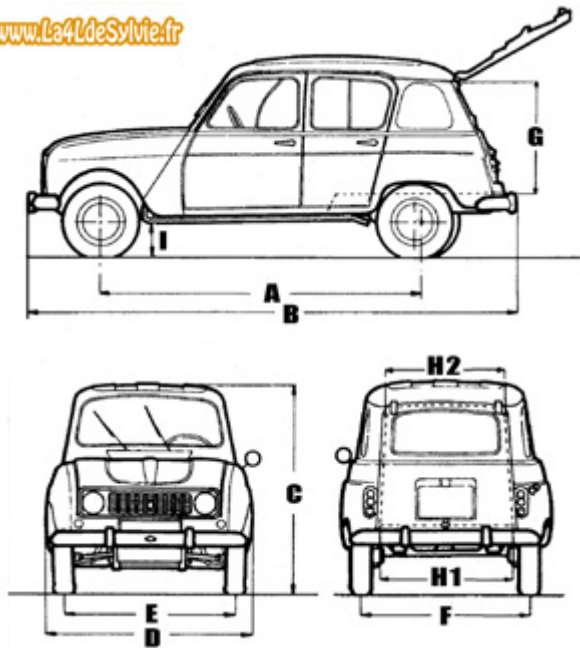

| Dimensions | | |
|------------|---|---------|
| A | Droite ----- | 2,449 m |
| | Gauche ----- | 2,401 m |
| B | ----- | 3,668 m |
| C | A vide ----- | 1,550 m |
| | En charge ----- | 1,440 m |
| D | Tous modèles ----- | 1,485 m |
| | sauf R1128 ----- | 1,509 m |
| E | Avant 1969 ----- | 1,246 m |
| | Depuis 1969 ----- | 1,279 m |
| F | Avant 1965 ----- | 1,204 m |
| | Depuis 1965 ----- | 1,244 m |
| G | ----- | 0,860 m |
| H1 | ----- | 0,950 m |
| H2 | ----- | 0,875 m |
| I | En charge sous la barre anti-roulis ---- | 0,175 m |

Volume du coffre :

- Banquette arrière et tablette arrière en position normale : de 255 à 295 dm³ (en fonction des modèles)
- Banquette arrière rabattue (le cas échéant) : de 950 à 1185 dm³ (en fonction des modèles)

Fourgonnettes (sauf fourgonnettes longues) :

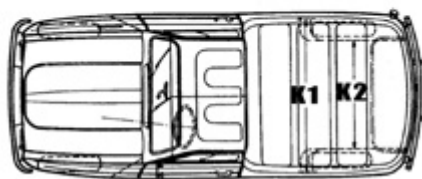
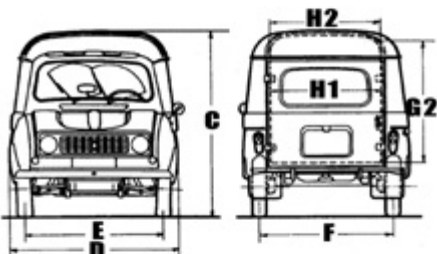
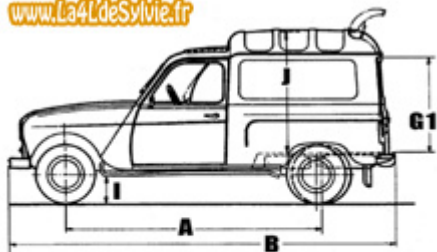

| Dimensions | | Tous sauf R2108 | R2108 |
|------------|--|-----------------|---------|
| A | Droite ----- | 2,449 m | |
| | Gauche ----- | 2,401 m | |
| B | ----- | 3,653 m | 3,695 m |
| C | A vide ----- | 1,710 m | 1,820 m |
| | En charge ----- | 1,610 m | 1,720 m |
| D | ----- | 1,500 m | |
| E | Avant 1969 ----- | 1,246 m | -NA- |
| | Depuis 1969 ----- | 1,279 m | 1,279 |
| F | Avant 1965 ----- | 1,204 m | -NA- |
| | Depuis 1965 ----- | 1,244 m | 1,244 m |
| G1 | ----- | 0,938 m | |
| G2 | ----- | 1,120 m | |
| H1 | ----- | 1,000 m | |
| H2 | ----- | 0,920 m | |
| I | En charge sous la barre anti-roulis ---- | 0,140 m | |
| J | ----- | 1,110 m | 1,307 m |
| K1 | ----- | 1,400 m | |
| K2 | ----- | 1,000 m | |

Fourgonnettes longues :

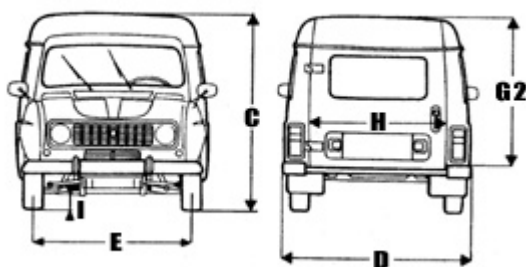
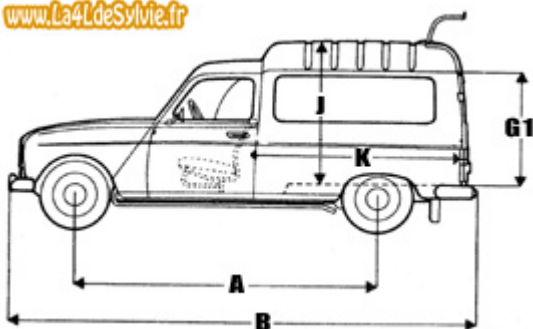

| Dimensions | | |
|------------|---|---------|
| A | Droite ----- | 2,569 m |
| | Gauche ----- | 2,521 m |
| B | ----- | 3,853 m |
| C | A vide ----- | 1,720 m |
| | En charge ----- | 1,620 m |
| D | ----- | 1,532 m |
| E | Avant ----- | 1,279 m |
| | Arrière ----- | 1,244 m |
| G1 | ----- | 0,920 m |
| G2 | ----- | 1,120 m |
| H | ----- | 1,016 m |
| I | En charge sous la barre anti-roulis ----- | 0,140 m |
| J | ----- | 1,200 m |
| K | R2370 ----- | 1,490 m |
| | R2430 (banquette repliée) | 1,280 m |

Fourgonnettes longues pick-up :

www.La4LdeSylvie.fr

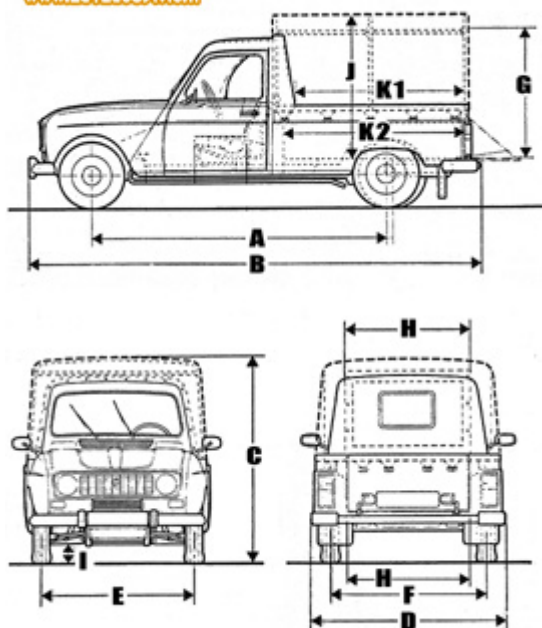

| Dimensions | | |
|------------|---|---------|
| A | Droite ----- | 2,569 m |
| | Gauche ----- | 2,521 m |
| B | ----- | 3,878 m |
| C | A vide ----- | 1,720 m |
| | En charge ----- | 1,620 m |
| D | ----- | 1,543 m |
| E | ----- | 1,279 m |
| F | ----- | 1,244 m |
| G | ----- | 1,100 m |
| H | ----- | 1,010 m |
| I | En charge sous la barre anti-roulis ----- | 0,140 m |
| J | ----- | 1,200 m |
| K1 | ----- | 1,475 m |
| K2 | ----- | 1,575 m |

Dimensions du châssis :

On peut noter 2 modification majeurs au niveau des châssis de 4L de série* :

- la modification de la traverse avant lors de la mise ne place des premières boites de vitesse à 4 rapports en 1967 : l'ancienne traverse était plate et la nouvelle comporte un bossage vers l'avant pour accueillir les nouvelles boites plus longues de quelques centimètres.
- le rallongement de la plateforme en 1975 pour les fourgonnettes longues : la partie arrière de la plateforme est rallongées de 12 cm et les brancards arrière sont allongés de 8 cm (les côtes modifiées sont en rouge sur le schéma ci-dessous). La longueur hors tout de la fourgonnette longue passe donc à l'époque de 3,65 m à 3,85 m.

Les cotes sur le schéma ci-dessous sont en mm :

Châssis berlines et fourgonnettes (F4)

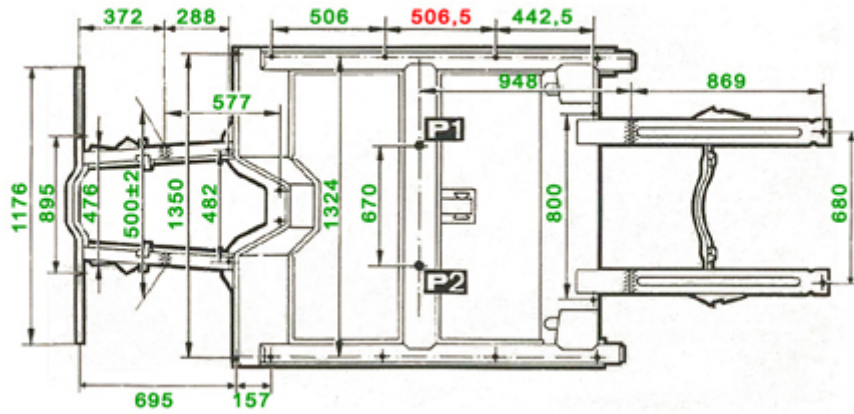

Châssis fourgonnettes longues (F6)

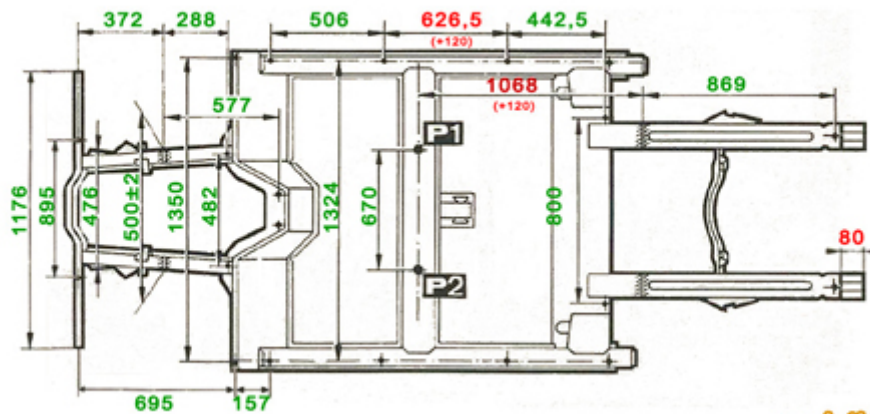

www.La4LdeSylvie.fr

* parmi les modèles qui ne sont pas de série on trouve par exemple la JP4 (Fabriquée en Bretagne par la société Car-System) dont le châssis est raccourci de 27cm derrière les sièges avant).